

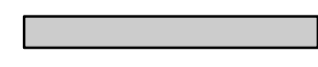







TEGNFORKLARING

-  Prosjekterte sviller
-  Eksisterende sviller
-  Ballastpukk
-  Sprengstein
-  Dypsprengning

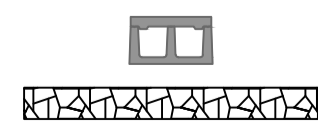
-  Eksisterende terreng
-  Utgravning
-  Bergskjæring

Merknader

Fangrøfter dimensjoneres etter Bane NORs tekniske regelverk. I neste fase vurderes det om fangrøft langs veg kan gjøres mindre sammen med at fangrøft økes. Per nå er begge dimensjonert iht. gjeldende regelverk. Vurdering av bredden avventer befaring i området med ingeniørgeolog

Henvisninger

- UOB-00-F-10003 - Normalprofil veg
- UOB-00-A-10010 - Fagrapport underbygning
- UOB-00-A-10009 - Fagrapport overbygning
- UOB-00-B-10005 - Oversikt- og situasjonsplan

01A	Merknad om helling på bergskjæring, og div. justeringer leslighet	13.05.2024	AWHE	ANKK	TTR
00A	Første utkast	08.04.2024	KYCA	AWHE	TTR
Rev.	Revisjonen gjelder	Date	Tegnet av	Kontrollert av	Godkjent av
	Ofotbanen	Målestokk	1:50	Fråkst 1	
	Narvik Havn - Vassijaure			Fråkst 2	
	Km 36,670 - 36,840			Fråkst 3	
	Søsterbekk kryssingsspor	Produsent	NIRAS Norge AS		
	Normalprofil hovedspor ved stor bergskjæring	ProdTegner:			
	PROSJEKT 60069310 Søsterbekk kryssingsspor	Erstatning for			
	PARSELL: 00 Søsterbekk kryssingsspor	Erstatte av			
	Tegningsnummer:	UOB-00-F-10000	Rev:	01A	
	Tegningsnummer:		Rev:		

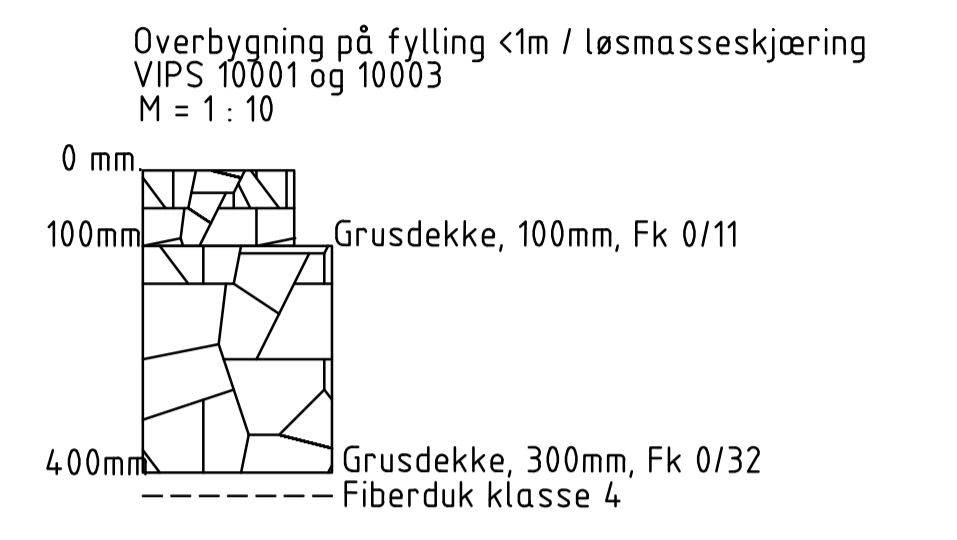
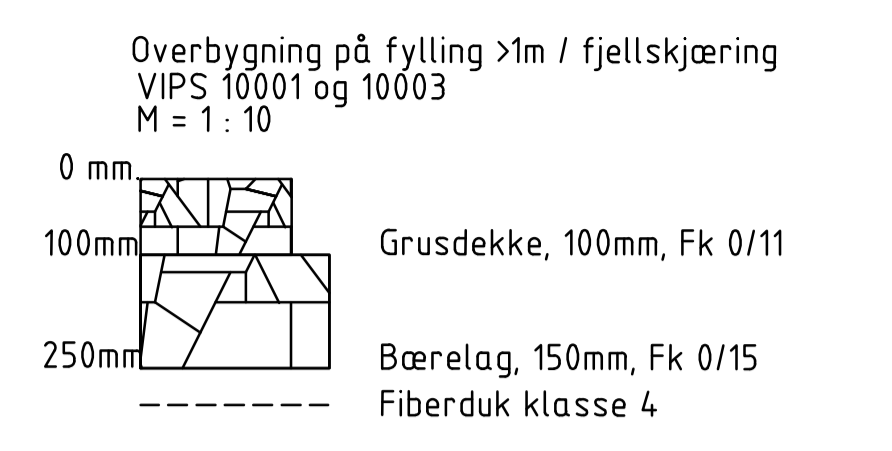
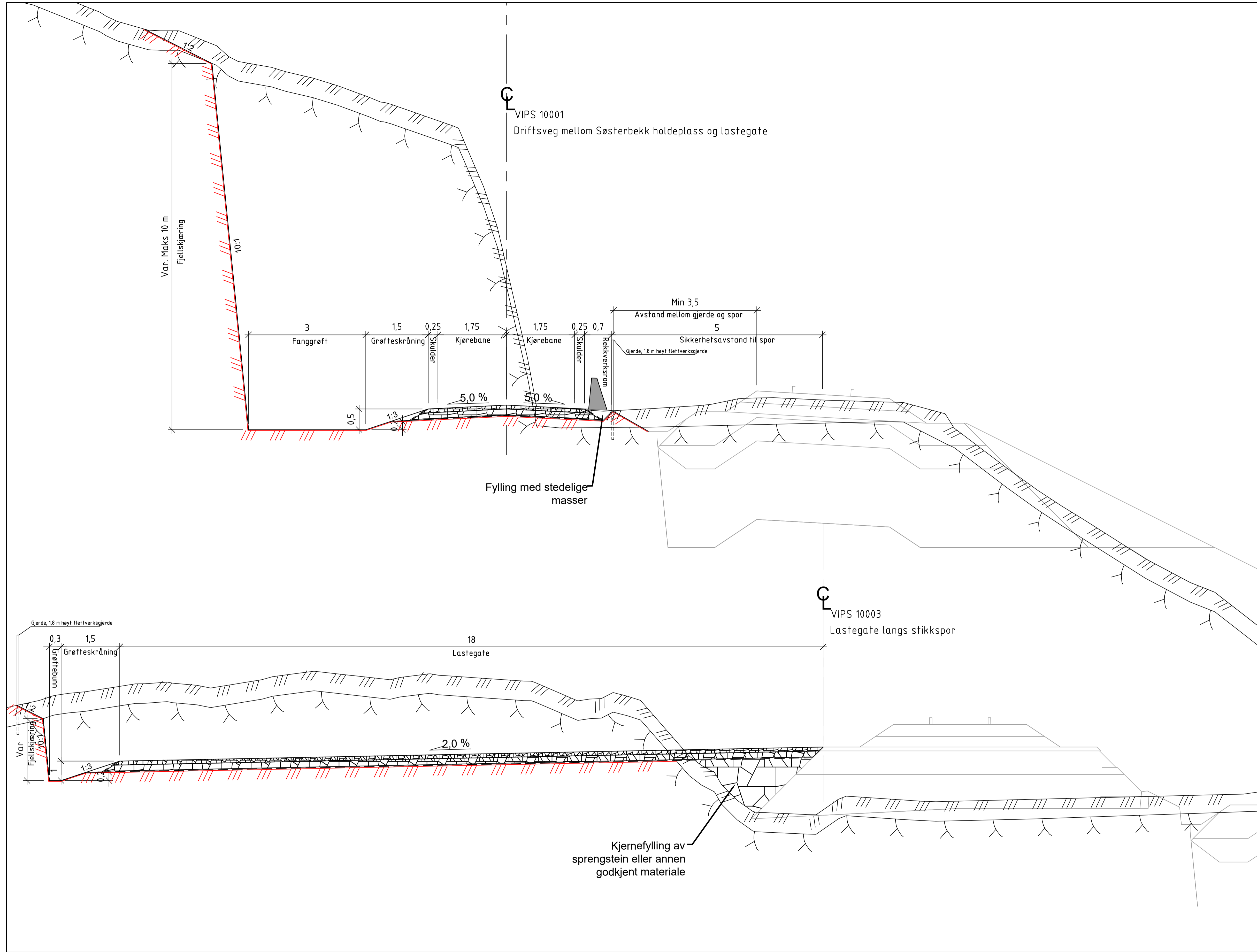

TEGNFORKLARING



MERKNADER

Vegen dimensjoneres etter krav for veiklasse 3 - landbruksbilvei iht. Normaler for landbruksveier - med byggebeskrivelse av Landbruks- og mat-departementet

Fanggrøfter dimensjoneres etter Bane NORs tekniske regelverk

Det etableres gjerde mellom spor og driftsveg samt mellom lastegate og driftsveg for å holde området adskilt fra myke trafikanter og rein

HENVISNINGER

Plan- og profil
VIPS 10001 - OUB-00-D-10000
VIPS 10001 - OUB-00-D-10001
Fagrapport
OUB-00-A-10011

01A	Oppretting av kommentarer fra BN	21.03.2024	SEER	TTR	CHRN
00A	Teknisk detaljplan	23.02.2024	SEER	TTR	CHRN
Rev.	Revisjonen gjelder	Dato	Tegnet av	Kontrollert av	Godkjent av
	Ofotbanen	Målestokk	1:50	Frisekst 1	
	Narvik Havn - Vassijaure		1:10	Frisekst 2	
	Søsterbekk kryssingsspor			Frisekst 3	
	Normalprofil	Produsent	NIRAS Norge AS		
	Driftsveg til lastegate og lastegate	Prod.tegner			
		Erstatning for			
		Erstatet av			
Prosjektnummer: 60069310		Tegningsnummer:		Rev:	
Parsell: 00		UOB-00-F-10002		01A	
BANE NOR		Tegningsnummer:		Rev:	

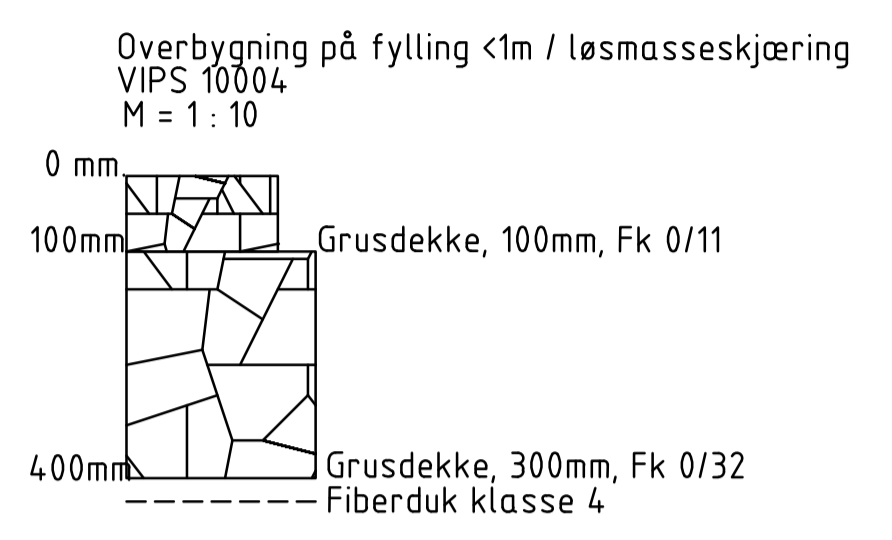
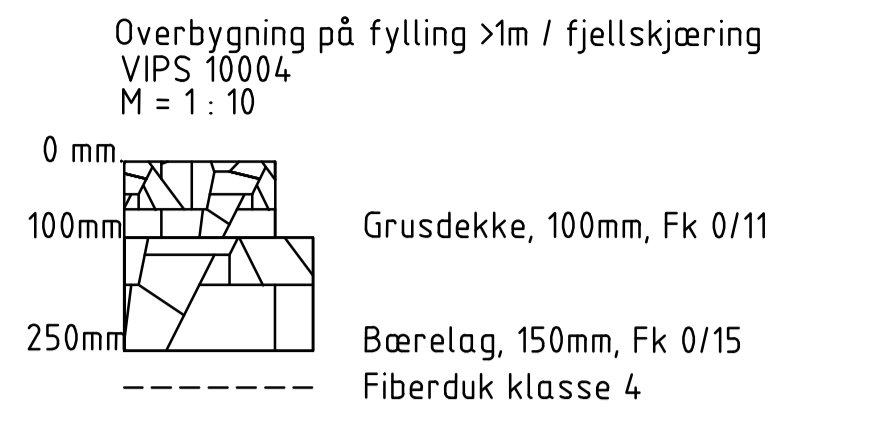
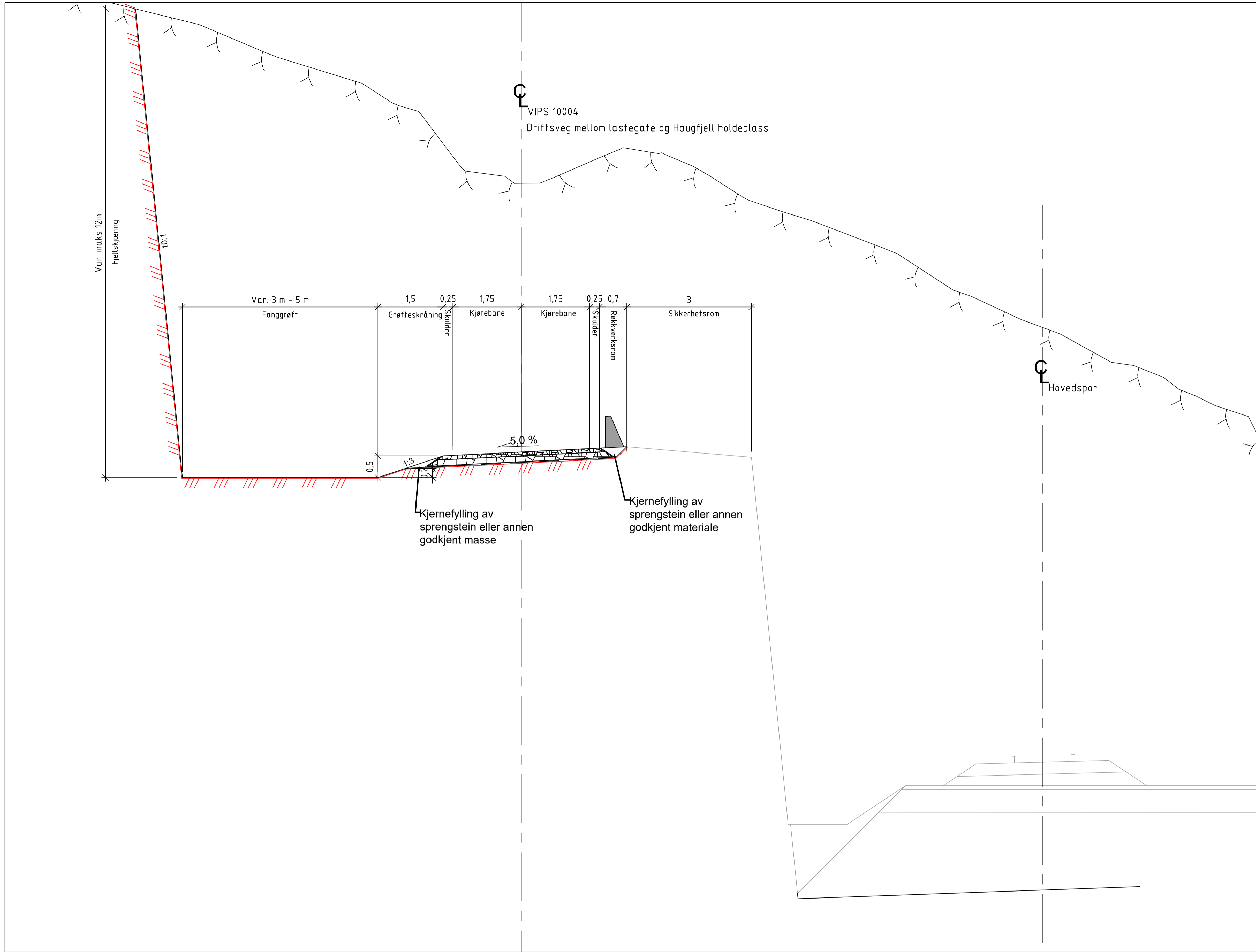

TEGNFORKLARING

- Eksisterende
- Berg
- Prosjektert
- Utgravingslinje
- Fiberduk

MERKNADER

Vegen dimensjoneres etter krav for veiklasse 3 - landbruksbilvei iht. Normaler for landbruksveier - med byggebeskrivelse av Landbruks- og mat-departementet

Fanggrøfter dimensjoneres etter Bane NORs tekniske regelverk

I neste fase vurderes det om fanggrøft langs veg kan gjøres mindre sammen med at fangrøft økes. Pr. nå er begge dimensjonert iht. gjeldende regelverk.

Vurdering av bredden avventer befaringsområdet med ingeniørgeolog

HENVISNINGER

- Plan- og profil
- VIPS 10004 - OUB-00-D-10002
- Normalprofil spor
- OUB-00-F-10000
- Fagrapport
- OUB-00-A-10011

01A	Oppretting av merknader fra BN	21.03.2024	SEER	TTR	CHRN
00A	Teknisk detaljplan	23.02.2024	SEER	TTR	CHRN
Rev.	Revisjonen gjelder	Dato	Tegnet av	Kontrollert av	Godkjent av
Ofotbanen		Målestokk	Fritekst 1		
Narvik Havn - Vassijaure		1:50	Fritekst 2		
Søsterbekk kryssingsspor		1:10	Fritekst 3		
Normalprofil		Produsent	NIRAS Norge AS		
Driftsveg langs spor		Erstatning for	Erstatning av		
Prosjektnummer: 60069310		Tegningsnummer:	UOB-00-F-10003		Rev: 01A
Parsell: 00		Tegningsnummer:	Rev:		
BANE NOR					

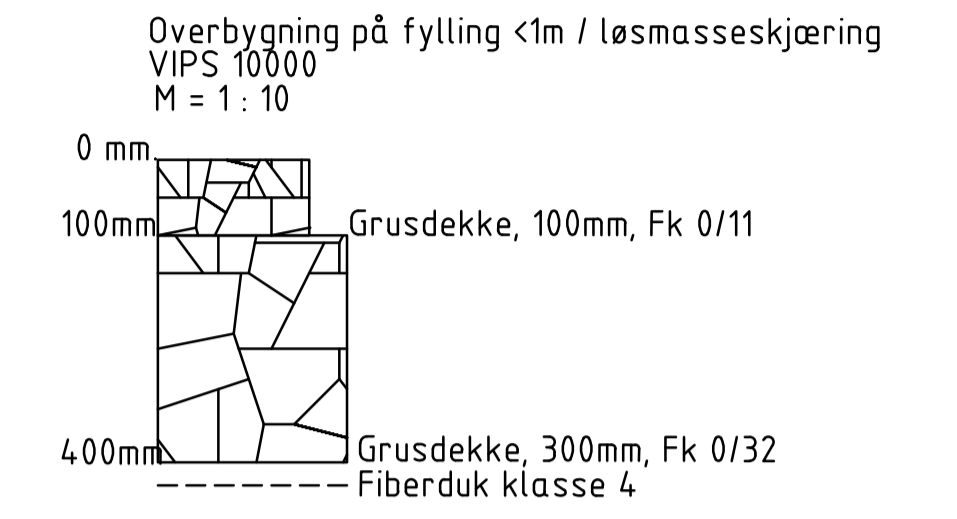
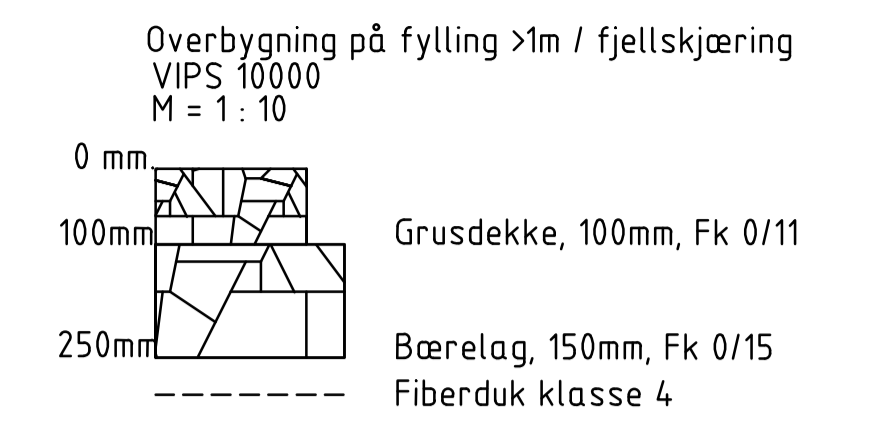
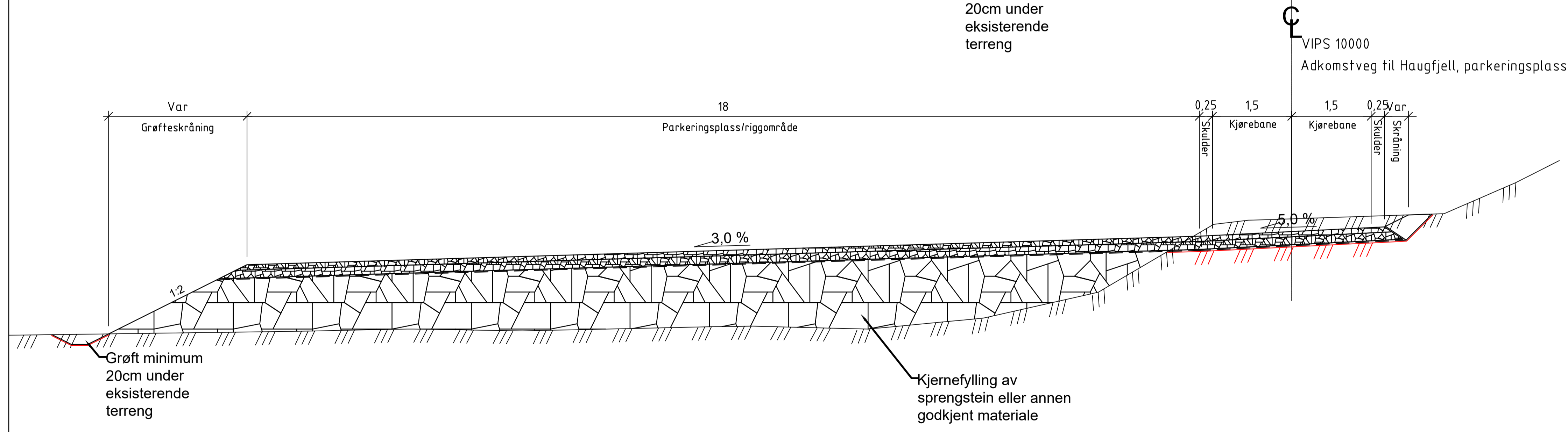
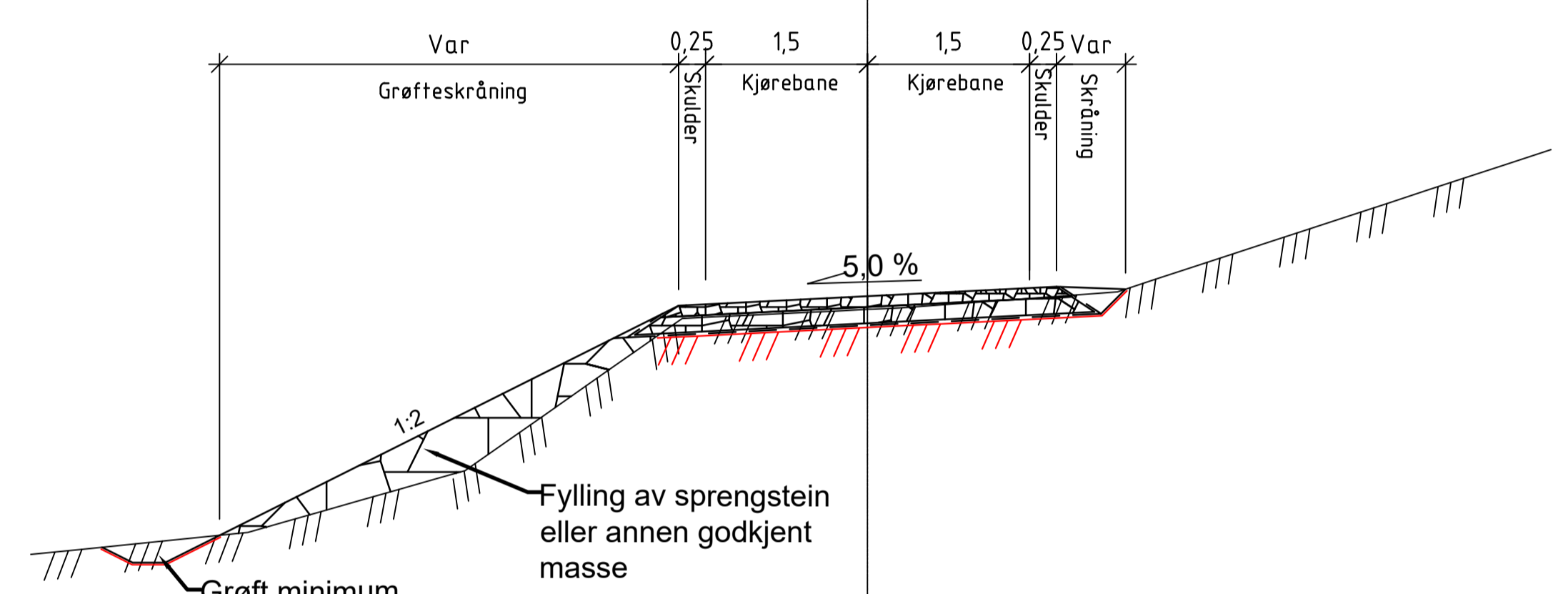
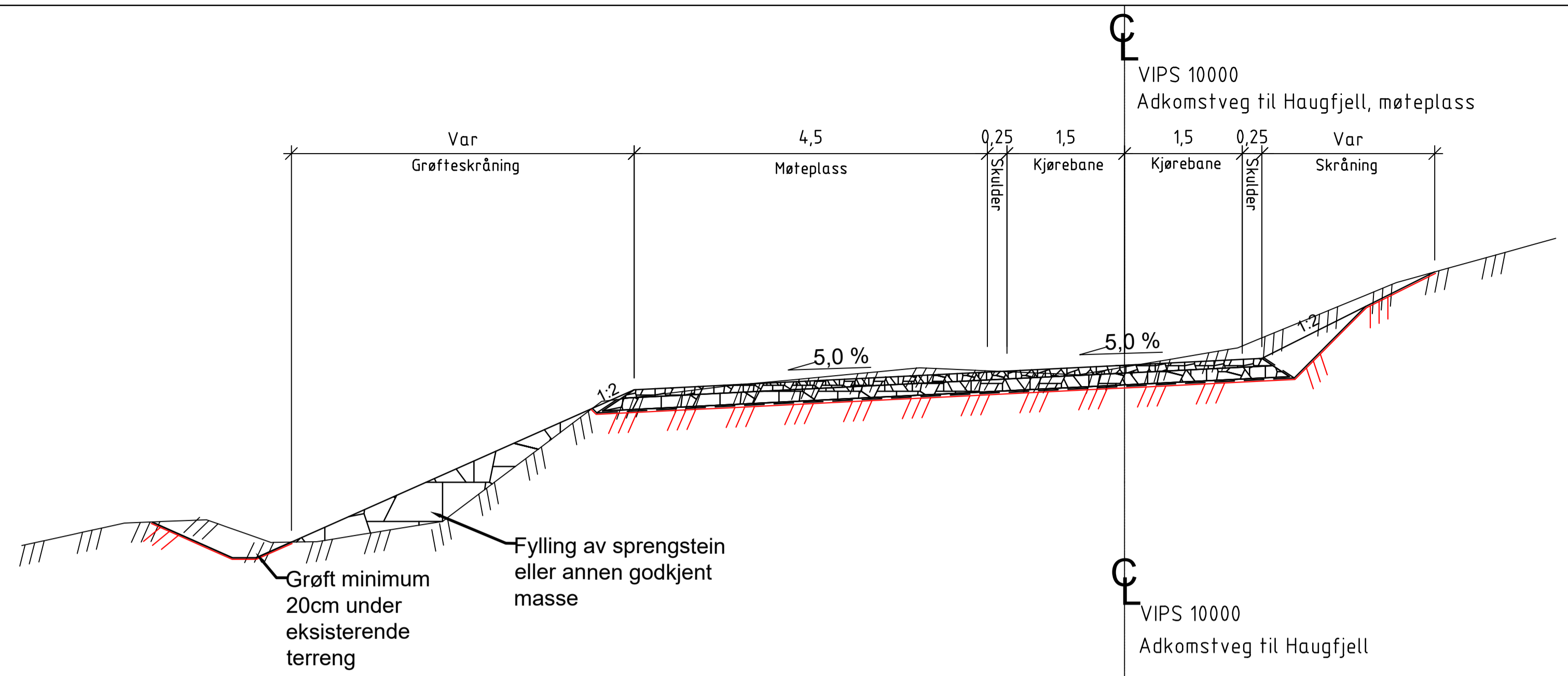

TEGNFORKLARING



MERKNADER

Vegen dimensjoneres etter krav for veiklasse 3 - landbruksbilvei iht. Normaler for landbruksveier - med byggebeskrivelse av Landbruks- og mat-departementet. Eksisterende vegbredde beholdes

Møteplasser anlegges hver 250m iht SVVs HB N100 eller hvor det er hensiktsmessig

HENVISNINGER

Plan- og profil
VIPS 10000 - OUB-00-D-10004 og OUB-00-D-10005
Fagrapport
OUB-00-A-10011

01A	Oppretting av merknader fra BN	21.03.2024	SEER	TTR	CHRN
00A	Teknisk detaljplan	23.02.2024	SEER	TTR	CHRN
Rev.	Revisjonen gjelder	Dato	Tegnet av	Kontrollert av	Godkjent av
Ofotbanen		Målestokk	Fritekst 1		
Narvik Havn - Vassijaure		1:50	Fritekst 2		
Søsterbekk kryssingsspor		1:10	Fritekst 3		
Normalprofil		Prod.tegnet av	NIRAS Norge AS		
Adkomst til Haugfjell		Erstatning for			
Prosjektnummer: 60069310		Tegningsnummer:	UOB-00-F-10004		Rev:
Parsell: 00		Tegningsnummer:			01A
BANE NOR		Tegningsnummer:			Rev: